

5M



JOHN DEERE

NOTHING RUNS LIKE A DEERE

LIDENSKAP FOR LANDBRUK





Møt 5M, din ultimate ledsager i landbruket for alt du trenger å gjøre. Kompakt og lett, men kraftig – denne maskinen har utmerket manøvrerbarhet og leverer topp traktorlasteregenskaper til gården din. Førerhytten med panoramautsyn leverer enestående utsikt, mens fingertuppgiring sikrer en jevn kjøring på vei. På åkeren gir Powr8™-transmisjonen med 8 powershift-gir masse sømløs kraft, og AutoTrac™ garanterer ingen overlappinger, slik at du blir enda mer effektiv.

INNHold

Oversikt	4
Komfortabel førerhytte	6
Motorer	8
Transmisjoner	10
Frontlastere	12
Smarte landbruksløsninger	14
Hydraulikk, trepunktsløft og kraftuttak	16
Vedlikehold	18
Spesifikasjoner	20

UTFØRT BÅDE RASKERE OG RIKTIG.

OVERSIKT

Mens den uoppørlige utviklingen av 5M-serien fortsetter, forblir fokuset vårt på dens kompromissløse allsidighet. Med presisjon og effektivitet er disse kompakte og lette frontlasterne klar for enhver utfordring i det mest krevende terrenget og med den tyngste lasten.

1 | GIRING MED LAST

Vår valgfrie Powr8™-transmisjon har åtte powershift-gir. Alle våre transmisjoner, inkludert PowerQuad™ Plus og PowrReverser™, leveres med integrert kløtsjknapp i girspaken og krypegir som tilleggsutstyr.

2 | INTEGRERT AUTOTRAC™

Opplev enda bedre komfort og økt effektivitet ved å la vårt håndfrie, GPS-styrte automatiske navigasjonssystem finne den optimale kjørelinjen mens du fokuserer på andre viktige arbeidsoppgaver.

3 | KOMPAKT OG LETT

Med en grunnvekt på 4,4 t og en liten svingradius på kun 4 meter, er 5M så smidig som en traktor i denne klassen kan få blitt.

4 | MENGDER AV KRAFT

Ved maks. 134 hk og 541 Nm dreiemoment, produserer den 4,5 liters John Deere PowerTech™ Plus-motoren en enestående effektetthet for 5M-ens lette vekt.

5 | KOMPLETT PRODUKTIVITET

For mer produktivitet med større redskaper har 5M sterke tall: 5,7 tonn løftekapasitet ved kuleendene og en nyttelast på 3,8 tonn.

6 | HYDRAULIKK MED MUSKLER

Fullfør flere arbeidsoppgaver på en gang, takket være vår hydrauliske system med åpent senter og en stor oljegenomstrømning på opptil 73 l/min.

7 | KLARGJORT FOR FRONTLASTER

Du kan også få 5M klargjort for våre frontlaster i 543M/R-serien eller 603M/R-serien som lar deg takle en stor mengde ekstra arbeidsoppgaver både raskt og effektivt.





Med god plass og høy komfort, overlegen ergonomi og et fantastisk panoramautsyn, omdefinerer 5M-førerhytten klassen. Varianten med åpen førerplattform* leverer også utmerket komfort og ergonomi.

8 | ARBEID KOMFORTABELT

Her er det mye bra: luftfjæret, oppvarmet sete, klimaanlegg, flere oppbevaringsrom. Også tilgjengelig med åpen førerplass.

9 | SE ALT

Nyt perfekt panoramautsyn når du arbeider med en frontlaster, og fortsett arbeidet også i dårlige lysforhold, takket være de kraftige LED-frontlysene og -arbeidslysene, som er del av den komplette LED-lyspakken.

10 | DRIFTSTID ER INKLUDERT

Med Expert Alerts* kan din John Deere-forhandler proaktivt identifisere potensielle maskinproblemer og utbedre dem før de utvikler seg til en større skade. Velkommen til Connected Support™.

*Leveres ikke på 5075M og 5130M

NYT TUREN

KOMFORTABEL FØRERHYTTE

Når du setter deg ned i den behagelige 5M-førerhytten, merker du det med en gang: Det er god plass til å gjøre deg komfortabel og overraskende stille der inne. Alle kontroller og instrumenter er ergonomisk plassert for intuitiv og enkel traktorbetjening. Nyt arbeidsdagen din.



SE ALT, GJØR ALT

Rekonfigurerbart display i dashbordet:
3 LCD-er, hvorav én kan tilpasses. Administrer display- og traktorfunksjoner, kjørespor, justeringer på farten, vendeteiger og mer med konsollknappene (kun PowerQuad™, Power8™).

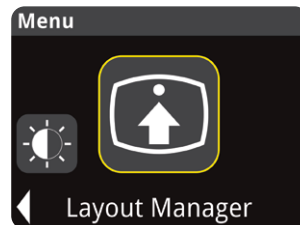
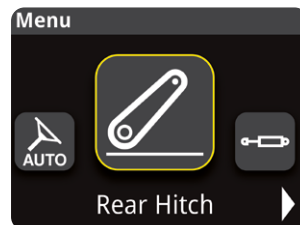
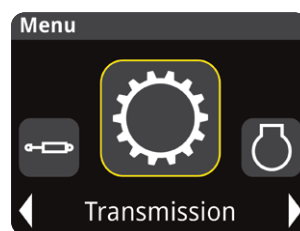



1 | AUTOTRAC AKTIVERING

Praktisk aktivering av AutoTrac mens hånden din er på den elektroniske trepunktsløftreguleringen.

2 | SIKT FOROVER

Nyt en uhindret sikt forover over det skrå panseret og forbi eksosrøret på hjørnestolpen.

3 | ENKELT GIRSKIFT

Jevn og uanstrengt girskifting med én hånd – Kløtsjknapp i girspak.

4 | MULTIFUNK- SJONSSPAK FOR FRONTLASTER

Dra fordel av ergonomiske, presise kontroller for frontlaster med vendegirsknapp plassert rett på multifunksjonsspaken.

5 | E-HÅNDGASS

Svært presis justering av motorturtallet gir rask og nøyaktig kontroll av ønsket hastighet.

6 | ERGONOMISK POWERSHIFT™

Dra fordel av ergonomisk plasserte fingertuppkontroller for powershift-gir på høyre konsoll.

BYGGET FOR GÅRDEN DIN

MOTORER

Ytelseskravene for landbruksmaskiner er unike. De er også uforsonlige. Her er det ikke rom for kompromisser. Derfor bygget vi vår egen – fullt optimert for landbruket.

Når seriøse muskler møter optimal drivstofføkonomi, lavt DEF-forbruk og vedlikeholdsfrie etterbehandlingsystemer, vet du at traktoren din ble bygget av folk som forstår ytelsen du og gården din trenger. Dette beviser hver eneste 5M-motor.

5M-MODELLER (MAKS. EFFEKT 97/68/EF)

5130M	135 hk (99,9 kW)	4-syl.
5120M	125 hk (92,1 kW)	4-syl.
5105M	110 hk (81 kW)	4-syl.
5095M	100 hk (73,7 kW)	4-syl.
5075M	75 hk (55 kW)	3-syl.

Slå gras? Rydde snø? utfør jordbearbeiding?
Og enda mer? 5M er klar for arbeidsdagen din – med fem ulike hestekreftnivåer.

REN OG KRAFTIG

Vår PowerTech™-dieselmotorer med turbolading overholder de strenge Stage V-utslippskravene. Opplev den responsive kraften og momentreservene som lar deg trekke tung last og håndtere alle åkerforhold.

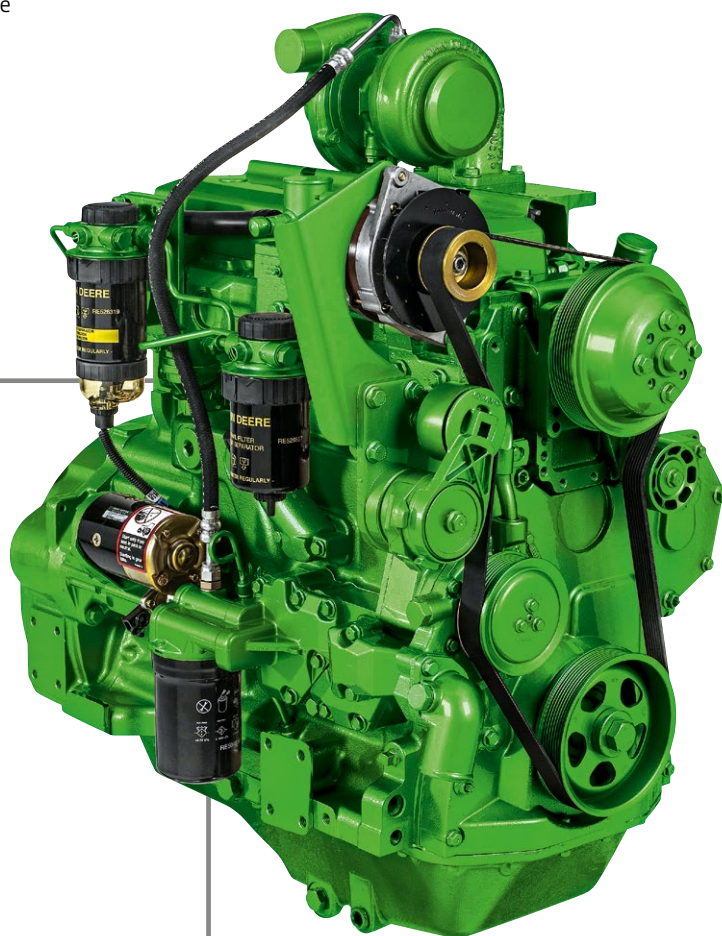



5130M

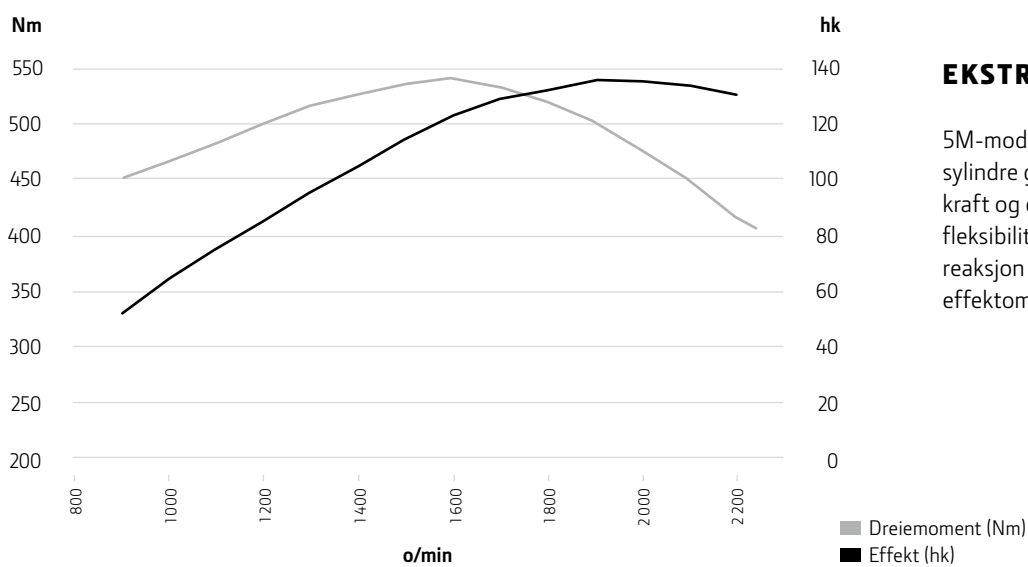

EKSTRA KRAFT

5M-modellene med 4 sylindre gir 4 % ekstra kraft og derfor mer fleksibilitet, raskere reaksjon og et større effektområde.

YTELSESOPPGRADERINGER

TRANSMISJONER

I tillegg til vår PowrReverser™ og PowrReverser™ HiLo, inkluderer utvalget vårt for 5M nå også PowrQuad™ Plus- og Powr8™-transmisjoner med henholdsvis fire og åtte powershift-gir – helt unikt i denne traktorklassen. Det er kjempe lett å bytte retning uten manuell kløtsjing eller bremsing, og skift gir mens du er på farten og fullastet med synkroniserte girgrupper og gir.

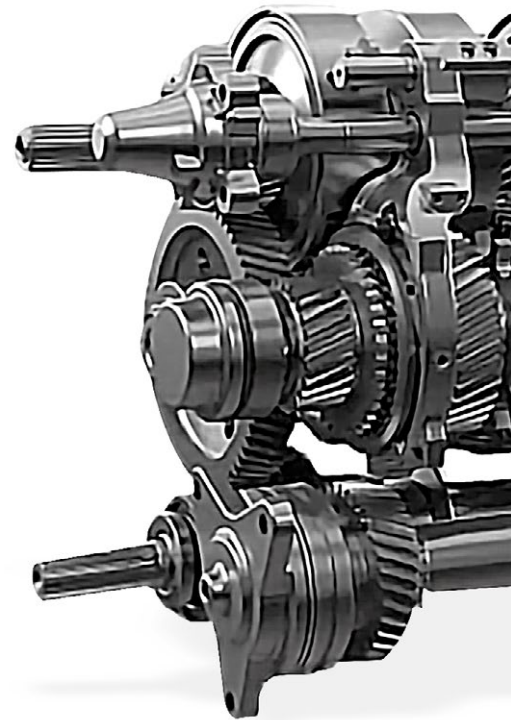

PASSER PERFEKT SAMMEN: 5M OG POWR8™

For å utfylle kraften og momentet til 5M, tilbyr vi Powr8™-transmisjonen med 32F/16R hastigheter, gruppegir med hastighetstilpasning og drivstoffbesparende transport ved opptil 40 km/t ved redusert motorturtall.

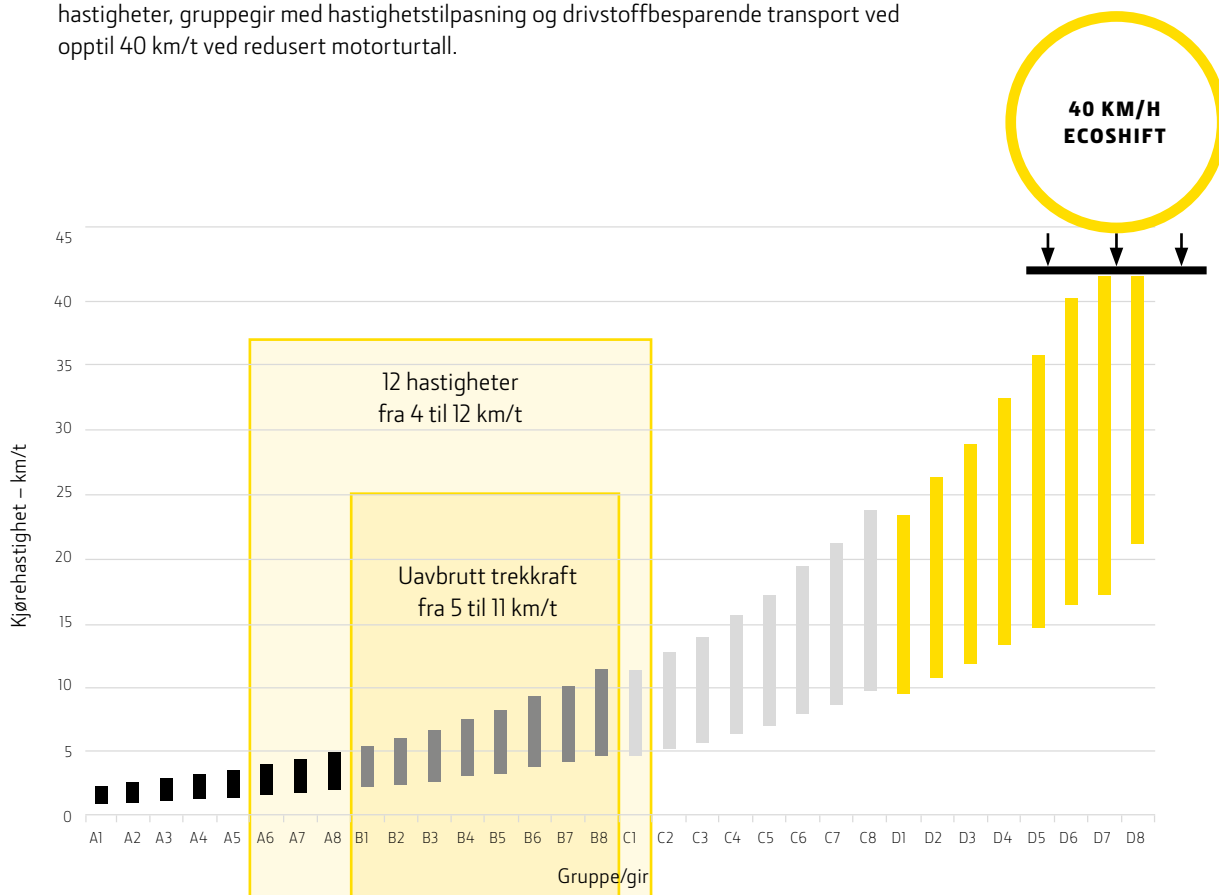

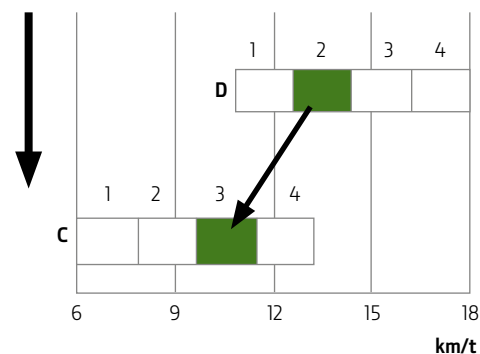
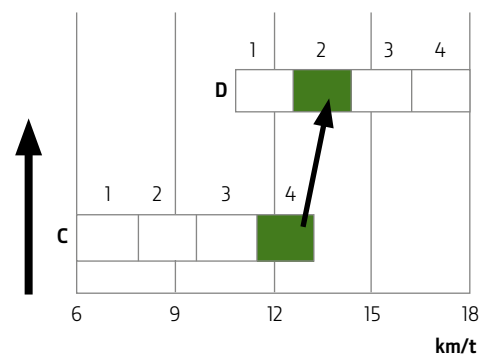
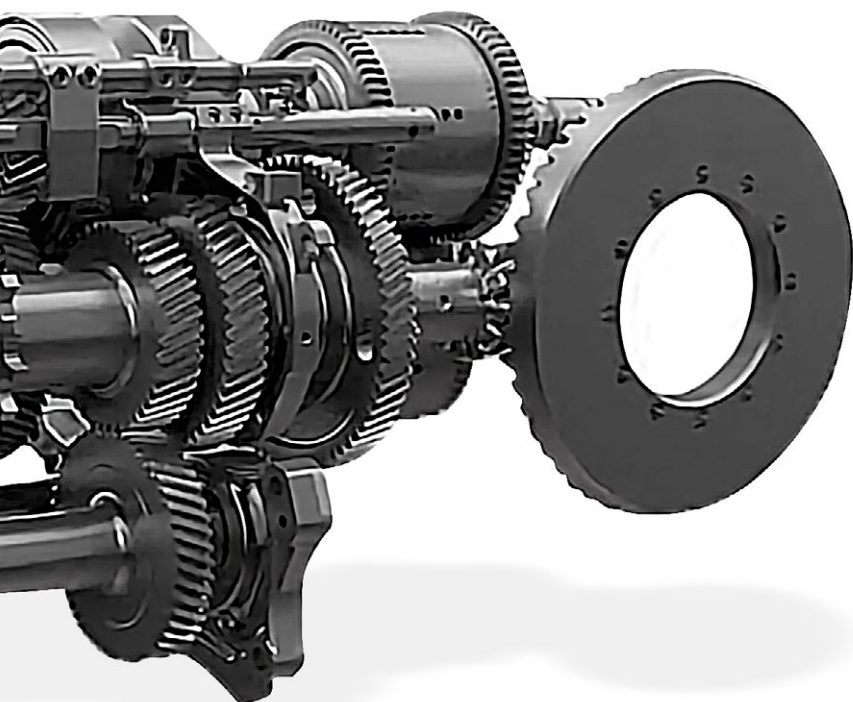

Hastighetstilpasningen sikrer at transmisjonen alltid velger det giret som passer best til traktorens fremoverhastighet når du skifter gir med en Powr8™- eller PowerQuad™-transmisjon.

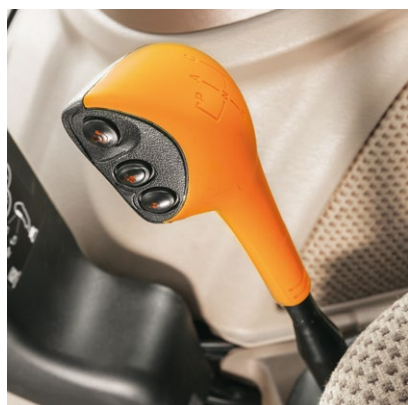

POWR8™

Med åtte powershift-gir leverer Powr8™-transmisjonen uavbrutt trekkraft. Dine 32F/16R hastigheter finnes på en enkelt girspak for opp-/nedgiring med trykknapp, og skifting av girgruppe gjøres uten fotkløtsj.

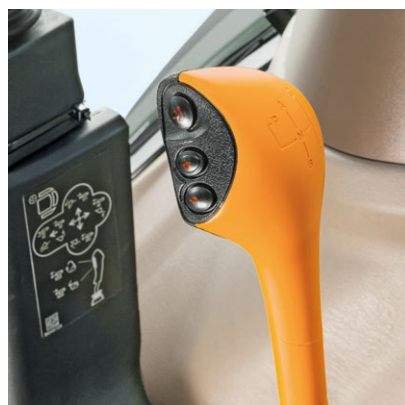

POWRQUAD™ PLUS

Ideelt egnet til rundballepressing, arbeid med frontlaster, pløygning og hyppig transportarbeid – PowerQuad™ Plus sin gruppegirspak er alt du trenger for å få jobben gjort med 16 forover- og 16 ryggghastigheter (16F/16R). Her girer du enkelt opp og ned med ett knappetrykk og skifter gruppegir helt uten fotkløtsj.



POWRREVERSER™

Hyppige retningsendringer, som ved arbeid med laster? Da vil du elske den praktiske PowrReverser™. Og for mer likefremme arbeidsoppgaver, som ikke krever slike hyppige girskift, fungerer girstrategien til PowrReverser™-transmisjonen med sine to spaker perfekt!

FLYTT HVA DET MÅTTE VÆRE

FRONTLASTERE

En John Deere-frontlaster er en ideell til 5M-traktoren din. Bygget for å klare krappe svinger og tung last for sultne kyr, helt uten svette – disse robuste frontlasterne er produsert på samme måte som vår 5M. Med det lave panseret og vårt strømlinjeformede bomdesign har du alltid klart utsyn til omgivelsene dine. Oppdag den perfekte frontlasteren for nettopp dine behov her.



M-SERIE FRONTLASTERE

De allsidige og rimelige M-frontlasterne er ideelle for alle standard frontlasteroppgaver, for eksempel balle-, fôr- og pallehåndtering.



R-SERIEN

Hvis du trenger ekstra løftekapasitet, skal utføre ekstra tunge arbeidsoppgaver, eller hvis du ønsker deg enda bedre sikt, forbedret komfort og ytelse, vil vår R-serie frontlaster være det beste valget for deg.



KOMPATIBILITET MELLOM TRAKTOR OG FRONTLASTER

To M- og R-frontlastermodeller er tilgjengelige for 5M-traktorene.

	543M	603M	543R	543R	603R	603R
	MSL	MSL	NSL	MSL	NSL	MSL
Løftekapasitet ved full høyde / målt 800 mm foran dreiepunktet, kg	1451	1633	1335	1712	1489	1808



KLIKK OG KJØR

Tilkobling av våre frontlaster kunne ikke vært raskere eller mer praktisk, takket være det selvreteende systemet for innebygd, automatisk låsing av laster. Frakobling er like enkelt.

MULTIFUNKSJONSSPAK MED GIRSKIFTKNAPPER

Den enkleste og mest komfortable måten å betjene en frontlaster på: skift ganske enkelt PowerShift™-gir rett fra multifunksjonsspaken.

SE ALT

Konstruksjonen av frontlasterne våre er optimalisert for eksepsjonell sikt under til- og frakobling og i arbeid.

JOBB HVOR SOM HELST

5M sin svingradius på kun 4 meter lar deg kjøre rundt på de trangeste stedene uten problemer.

GRIP FREMTIDEN

SMARTE LANDBRUKSLØSNINGER

Fremtidssikre virksomheten din og en traktor som beholder verdien sin i årevis. 5M gir deg tilgang til topp moderne teknologi for presisjonsjordbruk som AutoTrac™ og leveres med tidsbesparende ISOBUS-dokumentasjonsevner.

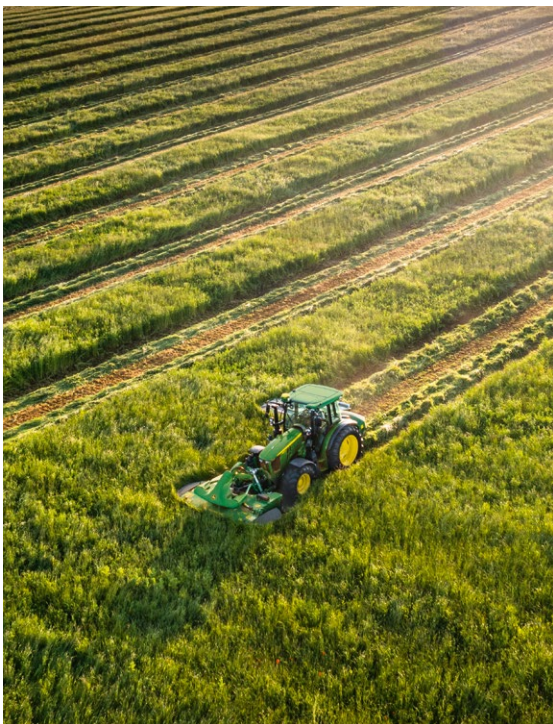

PRESISJON LØNNER SEG

Med det integrerte AutoTrac™-styringssystemet kan du se en betydelig økning i produktiviteten nærme seg i horisonten. Forvent deg reduserte driftskostnader, økt arbeidseffektivitet og mer førerkomfort til en meget attraktiv pris. Integrerte AutoTrac™ er praktisk plassert i dashbordet vår, og leveres med vår velutprøvde StarFire™-mottaker, inkludert vårt SF1 differensialkorrigerende signal med 15 cm presisjon, som er perfekt for navigasjon av rette linjer med full presisjon. Du kan lagre opptil 10 A–B-linjer i systemet.



Integrert AutoTrac™ drar nytte av displayet i dashbordet



SIKT HØYERE: AUTOTRAC™ COMPLETE

Ser du etter en oppgradering? Da bør du vurdere AutoTrac™ Complete. Dette omfattende tilleggsutstyret byr på hele spekteret av John Deere sine topp moderne løsninger for GPS-styring. I tillegg til funksjonene som leveres av det integrerte alternativet, inkluderer AutoTrac™ Complete også G5™-displayet, og aktiverer sving- og sirkelspor, hvilket tillater administrasjon av kjørespor via John Deere Operations Center™ og omfatter mange innovative funksjoner som strømlinjeformer virksomheten din.*

DRIFTSTID OMBORD

Tidligere kun tilgjengelig på store traktorer, lar Expert Alerts-teknologien på 5M din John Deere-forhandler identifisere og utbedre potensielle tekniske problemer før de skaper utfordringer.

DRIFTSTIDSFORMEL

John Deere Connected Support™ kombinerer maskintilkobling, innovative verktøy og proaktiv forhandlerstøtte for å sikre at maskinene dine er tilgjengelige hele sesongen med topp ytelse.



TILKOBLING



CONNECTED
SUPPORT-VERKTØY



PROAKTIV
FORHANDLERSTØTTE



MAKSIMERT
DRIFTSTID OG YTELSE

*Maskinen må være utstyrt med et G5™-, Generation 4-display eller Universal Display (med minimum SU20-3-programvare), StarFire™ 3000/6000/7000-mottaker, et aktivt abonnement på JDLink™ Connect og en John Deere Operations Center™-konto. Hvis maskinen ikke allerede er utstyrt med en MTG 4G, må dette ettermonteres.

PRODUKTIVITET OG FLEKSIBILITET

HYDRAULIKK, TREPUNKTSLØFT OG KRAFTUTTAK

En kraftig pumpe leverer nok kraft til opptil tre mellomstore hydraulikkontroller og de bakre SCV-ene. Fest akkurat det du trenger til jobben: Klar til å håndtere det tyngste redskapet – den superrobuste bakre trepunktten på 5M har maksimal løftekapasitet ved kroken på 5 677 kg med PowrQuad™-transmisjonen. 5M gjør det lett å løfte tungt.



LITEN ENDRING, STOR FORBEDRING

Magien som gjør livet enklere ligger i detaljene. Derfor har vi plassert bryterne for trepunktsløftet bak og kraftuttaket hvor de er lette å nå, og utformet en sikkerhetsfunksjon som forhindrer utilsiktet bruk.



Den valgfrie hydrauliske tilhengerbremsen med 2 linjer tillater hastigheter på opptil 40 km/t med en tilhenger utstyrt med det nye hydrauliske tilhengerbremsesystemet, etter de nye forskriftene.

KLAR FOR DET MESTE

Det er plass til opptil 3 bakre hydraulikkventiler og vi har gjort det enkelt å komme til mellom løftestagene til trepunktsløftet bak. Det robuste trepunktsløftet bak på 5M har en maksimal løftekapasitet på trekkstangkulene på opptil 4 326 kg med PowrReverser™ og 5 677 kg med PowrQuad™.



UTEN GRENSER

Den innebygde fronthydraulikken forbedrer 5M-maskinens allsidighet betraktelig og det fremre trepunktsløftet med 1 000 o/min tilgjengelig som tilleggsutstyr, gjør det enda bedre egnet til å håndtere tunge redskaper.

BYGGET FOR BEDRE TILGANG

ENKELT VEDLIKEHOLD

Har du noensinne sett på når et pitstop-mannskap i Formel 1 bruker noen få sekunder på vesentlige reparasjoner og serviceoppgaver for å få bilen tilbake på banen? Vi har utformet 5M for å gjøre vedlikeholdsarbeidet like lett som dette.

Enkel adkomst til vedlikeholdspunktene på traktoren, selv med en frontlaster tilkoblet.



Vi har gjort alle servicepunktene tilgjengelig fra bakkenivå, montert klare glass i det fleste væskehusene og gjort det slik at du kan ispisere og skifte ut filterne til motorviften, førerhyttens friskluft og resirkulasjonsluftfilterne helt verktøyløst. Vi har også brukt vedlikeholdsfrie føringer, lagre og drivakser der det er mulig. Så selv om du antageligvis ikke får en pris utdelt på slutten av arbeidsdagen, lover vi deg at du vil ha færre og kortere stopp, med mer tid brukt på åkeren.



POWERGARD™ (I NORGE: FELLESKJØPETS SERVICE- OG GARANTIAVTALE (SGA))

STATUS: BESKYTTET



Når du beskytter utstyret med et PowerGard™-beskyttelsesabonnement¹, får virksomheten stabil driftstid og maksimal ytelse – det den trenger for å lykkes.

Et PowerGard™-beskyttelsesabonnement¹ dekker komponentene som overfører krefter til bakken. Enda mer beskyttelse fås med et PowerGard™ Protection Plus-abonnement, som også dekker motorkomponenter, elektrisk anlegg, hydraulisk system og førerplattformen. Felleskjøpet har egne service- og garantiavtaler. Kontakt Felleskjøpet for mer informasjon.

PowerGard™-avtalene beskytter deg mot uventede reparasjonskostnader og sørger for at vedlikeholdet utføres med originaldeler. Tre ulike pakker til fastsatt pris gir omfattende dekningsnivåer som sikrer deg stabil drift og maskiner i god driftsmessig stand.

**OPPTIL
5 ÅR / 5 000 TIMER**

100 %

**KONTROLL OVER
REPARASJONS-
KOSTNADER**

0 %

**INFLASJON
I REPARASJONS-
KOSTNADER**

HØYERE

**ANNENHÅNDS-
VERDI**

DRIFTSTID

UTE PÅ ÅKEREN

¹Kun hos forhandlere som deltar i kampanjen. Krever et vedlikeholdsabonnement.

SPESIFIKASJONER

	5075M	5095M	5105M	5120M	5130M
MOTORYTELSE					
Nominell effekt (97/68EC), hk (kW)	75 (55)	95 (69)	105 (77)	120 (88)	130 (95)
Maks. effekt (97/68EC) hk (kW)	75 (55)	100 (74)	110 (81)	125 (92)	135 (99)
Dreiemomentreserve, prosent	27		30		
Maksimalt dreiemoment, Nm (ved 1 600 o/min)	304	396	437	500	541
Nom. turtall (o/min)			2 200		
Produsent	John Deere Power Systems				
Type	PowerTech™ E			PowerTech™ PWS	
Etterbehandling	EGR – DOC – DPF			EGR – DOC – DPF – SCR	
Lufttilførsel	Enkel turbolader med wastegate				
Sylindere/slagvolum	3 / 2,9 l			4 / 4,5 l	
Ventiler pr. sylinder	2			4	
Serviceintervaller (timer)	500 timer				
TRANSMISJON					
POWRREVERSER™					
16/16 – 2,0 – 40 km/t	■	■	■	■	–
POWRREVERSER™ HILO					
32/16 – 2,0 – 40 km/t	■	■	■	■	–
Med krypegir, min. hastighet 0,3 km/t	■	■	■	■	–
POWRQUAD PLUS™					
16/16 – 2,0 – 40 km/t	–	■	■	■	■
Med krypegir, min. hastighet 0,3 km/t	–	■	■	■	■
POWR8™					
32/16 – 2,0 – 40 km/t ECOSHIFT	–	■	■	■	■
Med krypegir, min. hastighet 0,3 km/t	–	■	■	■	■
AKSLER					
Foraksel	Mekanisk firehjulsdrift				
Differensialsperr foran	Differentialbrems				
Bakaksel	Flensaksel				
Differensialsperr bak	Elektro-hydraulisk betjent				
HYDRAULIKKSYSTEM					
Type	Åpent senter				
Nominell styrepumpekapasitet (l/min)	24				
Nominell standard pumpekapasitet (l/min)	70	70 (PowrReverser™) / 73 (PowrQuad™/Powr8™)			73
Hydraulikkventiler (SCR)	Opptil 3 bak + 3 i midten, mekanisk				
TREPUNKTSLØFT – BAK					
Kategori	II				
Mekanisk trepunktsløftregulering (kun PowrReverser)	■	■	■	■	–
MHC – maksimal løftekapasitet ved kroker, kg (standard/tilleggsstyr)	3 236/4 109				–
MHC – løftekapasitet i hele løfteområdet (OECD 610 mm), kg (standard/tilleggsstyr)	2 565/2 223				–
Elektronisk trepunktsløftregulering	■	■	■	■	■
EHC – maksimal løftekapasitet ved kroker, kg (standard/tilleggsstyr)	3 704/4 326	3 704/4 326 (PowrReverser™) - 5 045/5 677 (PowrQuad™/Powr8™)			5 045/5 677
EHC – løftekapasitet i hele løfteområdet (OECD 610 mm), kg (standard/tilleggsstyr)	2 340/2 701	2 340/2 701 (PowrReverser™) - 3 164/3 569 (PowrQuad™/Powr8™)			3 164/3 569
TREPUNKTSLØFT – FORAN, TILLEGGSUTSTYR					
Type	Fronthydraulikken styres av de selektive hydraulikkventilene bak				
Kategori	II				
Maksimal løftekapasitet ved løftehaker, kg	2 875				
Løftekapasitet i hele løfteområdet ved løftehaker, kg	1 440				

	5075M	5095M	5105M	5120M	5130M
KRAFTUTTAK BAK					
Type	Elektro-hydraulisk betjent				
Standard	540 / 540E (kun PowrReverser™) eller 540 / 540E / 1000				540 / 540E / 1000
FREMRE KRAFTUTTAK, TILLEGGSUTSTYR					
Type (kun med førerhytte)	Elektro-hydraulisk betjent				
Motorturtall ved nominell kraftuttakshastighet (1 000), o/min	2 000				
FØRERPLASS					
Åpen førerplass	–	Kun PowrReverser			–
Førerhytte	Klimaanlegg In Base				
Førersetet	Mekanisk eller luftfjæring				
Passasjerstet	In Base (kun med førerhytte)				
Display	Analog	Analog (PowrReverser™) / PDU+ integrert i dashbord (PowrQuad™/Powr8™)			PDU+
Arbeidslys – foran/bak	4 foran / 4 bak (2 på siden som tilleggsutstyr)				
LED-arbeidslys og -frontlys	Tilleggsutstyr				
Roterende varsellys med LED-lys	Tilleggsutstyr				
Panoramatak	Tilleggsutstyr				
DIVERSE					
JDLINK™-modem	In Base				
Klargjort for AutoTrac™	–	Tilleggsutstyr (kun PowrQuad™/Powr8™)			
ISOBUS-redskapstilkopling	–	Tilleggsutstyr (kun PowrQuad™/Powr8™)			
Hydraulisk tilhengerbrems, system med 2 linjer	Tilleggsutstyr				
Pneumatisk tilhengerbrems, system med 2 linjer	Tilleggsutstyr (kun førerhytte)				
KAPASITETER					
Volum på drivstofftank (l)	191 (førerhytte)	143 (OOS), 159 (førerhytte)			159 (førerhytte)
Volum DEF (l)	–	12			
DIMENSJONER					
Akselavstand (mm)	2 350				
Sporvidde, foran (mm)	1 451–2 005				
Sporvidde, bak (mm)	1 660–1 907				
Svingradius uten styrebremser (m)	4,1				
Min. totalbredde (mm)	1 880				
Bakkeklaring, foran (mm)	435				
Total høyde med førerhytte (mm)	2 640				
Totalhøyde med nedfoldet velteboyle (mm)	–	2 030			–
Min. forsendelsesvekt (kg)	4 175 (førerhytte)	3 975 (åpen førerplass), 4 175 (førerhytte), 4 400 (PowrQuad™/Powr8™)			4 400
Maksimalt tillatt bruttovekt (kg)	7 500	7 500 (PowrReverser™) / 8 200 (PowrQuad™/Powr8™)			8 200
DEKSDIMENSJONER					
Dekkdimensjoner på foraksel, maks. tilgjengelige (diameter i cm)	480/65R24 (126)				
Dekkdimensjoner på bakaksel, maks. tilgjengelige (diameter i cm)	540/65R38 (168)				

FRONTLASTER, SPESIFIKASJONER

5M				5075/5095/5105/5120/5130M	
LASTERMODELL				543M	603M
NIVELLERINGSSYSTEM				MSL	MSL
Forhjul				575/13,6 R24	
Bakhjul				750/16,9 R34	
Akselavstand		(WB)	mm	2 350	
Pumpekapasitet			l/min	70	
Nominelt trykk			psi / BAR	2 900/200	
LASTER					
Skuffe				1850 standard skuffe	
Skuffevekt			kg	216	216
Løftekapasitet ved full høyde	Målt ved dreiepunkt	(U)	kg	1372	1501
	Målt 800 mm foran dreiepunktet	(V)	kg	1451	1633
Løftekapasitet 1,5 m over bakken	Målt ved dreiepunkt	(W)	kg	1509	1693
	Målt 800 mm foran dreiepunktet	(X)	kg	1439	1620
Bom brytekraft	Målt ved dreiepunkt	(Y)	kg	1723	1927
	Målt 800 mm foran dreiepunktet	(Z)	kg	1460	1690
Skuffe brytekraft bakover	Ved maks. høyde	(VV)	kg	1564	1734
	Ved 1,5 m løftehøyde	(XX)	kg	2 739	2 903
	Ved bakkenivå	(ZZ)	kg	2 732	2 977
Maks. løftehøyde		(A)	mm	3 680	3 753
Klaring	ved full høyde – plan skuffe	(B)	mm	3 417	3 490
	Ved full høyde – skuffe i tømmeosisjon	(C)	mm	2 647	2 722
Total lengde		(WB+F)	mm	4 739	5 070
Gravedybde		(H)	mm	-75	-235
Rekkevidde	Ved maks. høyde	(D)	mm	651	995
	Ved bakkenivå – plan skuffe	(F)	mm	2 489	2 770
Skuffevinkler	Tømmevinkel ved full høyde	(E)	grader	-60	-60
	Tilbakevinkel på bakkenivå	(G)	grader	48	49
	Tømmevinkel på bakkenivå		grader	-98	-98
Syklustider ved 2 200 o/min	Løfte laster		s	6,0	3,8
	Senke laster		s	4,4	2,5
	Tømme skuffe		s	6,0	3,5
	Tilte skuffe bakover		s	7,5	4,2

Faktiske spesifikasjoner kan variere avhengig av traktor- og lasterutstyr og konfigurasjon.



American Society of Agricultural and Biological Engineers (ASABE) er en utdannende og vitenskapelig organisasjon dedikert til å fremme utvikling av landbruk, mat og biologiske systemer. Grunnlagt i 1907. Hovedkontor i St. Joseph, Michigan. ASABE har 8 000 medlemmer i mer enn 100 land.

5075/5095/5105/5120/5130M

	543R		603R	
	NSL	MSL	NSL	MSL
				575/13,6 R24
				750/16,9 R34
(WB)				2 350
				70
				2 900/200
1850 Heavy Duty				
	272	272	272	272
(U)	2 060	1 696	2 168	1 795
(V)	1 335	1 712	1 489	1 808
(W)	2 210	2 085	2 388	2 213
(X)	1 652	1 943	1 832	2 077
(Y)	1 927	1 927	1 927	1 927
(Z)	1 615	2 094	1 896	2 250
(VV)	1 649	1 701	2 331	2 398
(XX)	2 711	2 731	4 043	3 860
(ZZ)	2 565	2 571	4 190	3 840
(A)	3 680	3 681	3 760	3 762
(B)	3 440	3 442	3 520	3 522
(C)	2 676	2 678	2 750	2 751
(WB+F)	4 651	4 650	4 988	4 988
(H)	-104	-101	-228	-227
(D)	798	795	1 070	1 069
(F)	2 351	2 350	2 688	2 688
(E)	-58	-58	-58	-54
(G)	47	47	47	52
	-151	-100	-100	-99
	4,4	4,0	4,0	4,7
	3,3	2,9	2,9	3,5
	3,3	2,2	2,2	3,0
	2,2	2,2	2,2	3,0

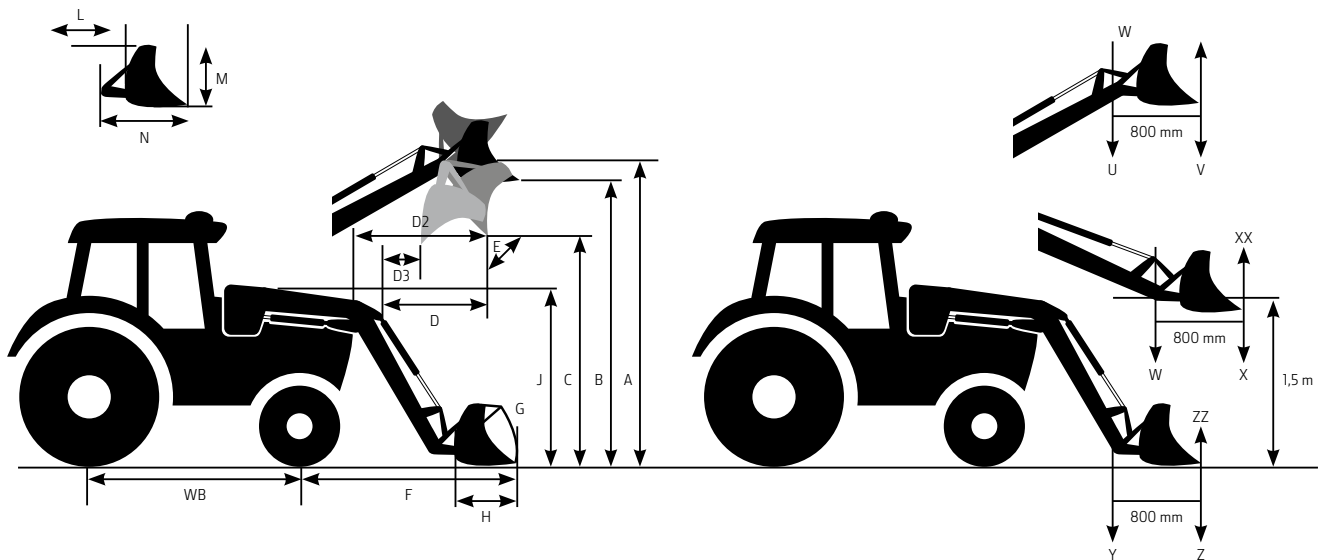

NOTHING RUNS LIKE A DEERE™

Vi er her for deg, enten du søker råd, trenger hjelp til å løse et problem eller skal bestille en reservedel. Og med PowerGard™ service- og garantiavtaler holder vi deg dekket, slik at traktoren holdes i god driftsmessig stand, innenfor ditt budsjett.



48 - 1310



Felleskjøpet

Denne brosjyren er beregnet for distribusjon over hele verden. Under utarbeidelsen av generelle opplysninger, bilder og beskrivelser, kan illustrasjoner og tekst inneholde informasjon om finansiering, kreditt, forsikringer, tilleggsutstyr og rekvisita som ikke er tilgjengelig i alle land. Vennligst kontakt Felleskjøpet for ytterligere informasjon. John Deere forbeholder seg retten til å endre spesifikasjoner og design uten varsel. Den grønne og gule fargekombinasjonen, den hoppende hjorteløgen og JOHN DEERE tekstbasert logo er varemerker for Deere & Company.